

Schaltschrank
control box

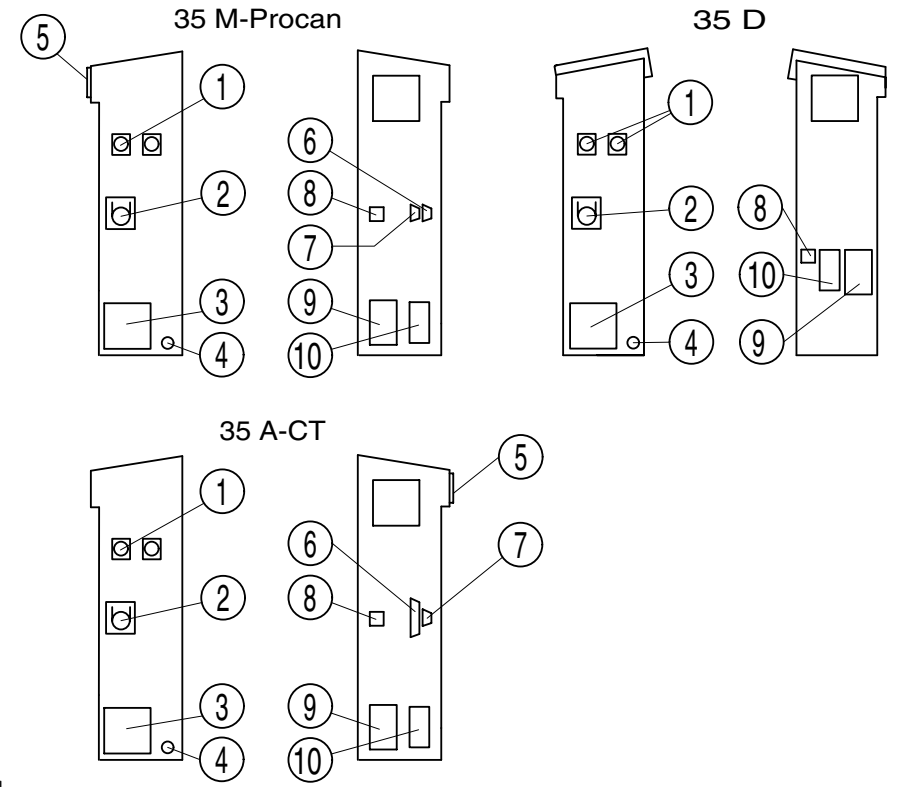

Ansicht von unten gesehen
View from underside

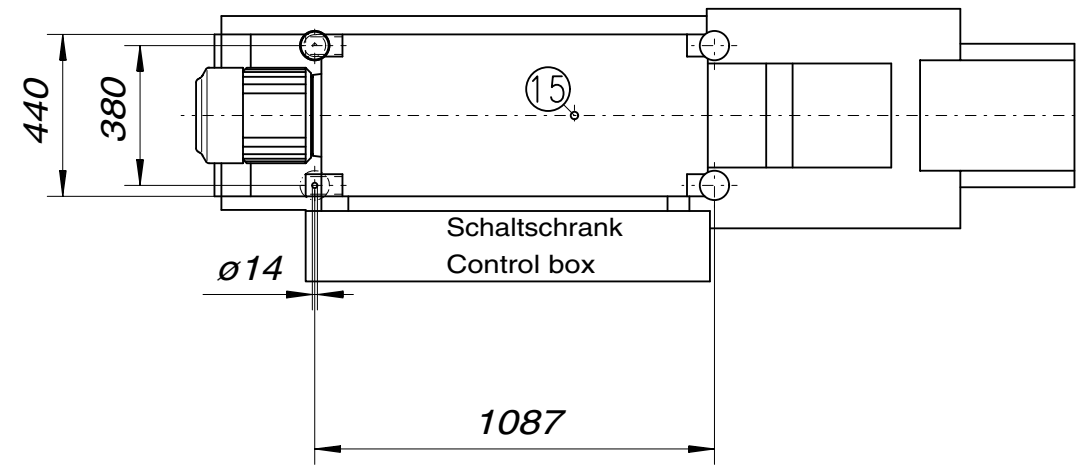

- | | |
|--|---|
| ① SCHUKO - Steckdose | ① AC socket ~ 220V, 6A |
| ② Einbausteckdose
5-polig 3~, 400V, 16A | ② 3-phase socket
5 pin 3~, 380V, 16A |
| ③ Motor für Fremdkühlung | ③ cooling fan motor |
| ④ Hauptversorgung 3~, 400V | ④ main source 3~, 400V |
| ⑤ Diskettenlaufwerk | ⑤ disk drive |
| ⑥ Druckeranschluß | ⑥ printer clutch 9 pin |
| ⑦ Datenschnittstelle | ⑦ data interface |
| ⑧ Anschluß Werkzeugsicherung | ⑧ socket for safety switch |
| ⑨ Handlinganschluß 24V | ⑨ robot interface connector |
| ⑩ Anschluß Ausfallwaage 24V | ⑩ ejection scales connector |
| ⑪ Kühlwasseranschlüsse | ⑪ cooling water connections |
| ⑫ Stutzen $\varnothing 12$ | ⑫ conn. piece diam 12 |
| ⑬ Hydraulik Öltank | ⑬ hydraulik tank |
| ⑭ Luftanschluß | ⑭ conn. air supply |
| ⑮ Schwerpunkt mit Ölfüllung | ⑮ Centre of cravity incl. oil |
| ⑯ Aufbaumitte | ⑯ middle of superstructure |
| ⑰ minimale Kranhakenhöhe | ⑰ min.height of cran hook |
| ⑱ NOT - Aus | ⑱ danger stop |
| ⑲ Service - Tasche | ⑲ Service pocket |

Änderungen					
a	MH	Maschinenfüße zeichnerisch geändert	106/05	06.06.06	Heinz
Index	Gep.	Art der Änderung	KA	Datum	Name
Ersatz für	Ersetzt durch	Änderung nur mit CAD zulässig	Maßstab	03	Tag
			1:10	22.05	Holl
Benennung			Baugruppe	Gep.	
Raumbedarfsplan BOY 35					
Zeichnungsnummer	Verwendung bei Maschine	DR. BOY GmbH & Co. KG			
167441-1 a	BOY 35D, M, A	SPRITZGIESSAUTOMATEN			
		53577 NEUSTADT			
Für diese Zeichnung behalten wir uns alle Rechte vor. DIN 34					